

Machines outils

Catalogue 2024



Fic
FIC-PRO.FR

SOMMAIRE

Couper sur chantier.....	3
Scies à ruban monophasées	4
Scies à ruban triphasées.....	5
Scies à ruban atelier production	8
Fraises scie.....	9
Lames de scie à ruban	10
Tables et supports.....	11
Perçage monophasé.....	12
Perçage triphasé.....	13
Perceuses fraiseuses	14
Perceuses magnétiques.....	14
Ponceuses et tourets	16
Tour à métaux.....	17
Cintreuses.....	18
Poinçonneuses cisailles.....	18
Presses hydrauliques	19
Presse plieuse.....	20
Cisaille guillotine.....	21
Tables de découpe.....	22
Plasma.....	22
Laser.....	24
Compresseurs.....	27
Groupes électrogènes.....	28



COUPER SUR CHANTIER



femij

Tronçonneuse à disque CS20-140

Caractéristiques :
- Monophasé
- 1 vitesse
- Moteur universel
- RPM : 3000
- 127 x 152 mm
- Diamètre : 355 mm
230 V

Équipement :
- Disque à tronçonner D.355 mm pour métaux ferreux
- Étau rapide
- Clé de service

Réf. FIC	Désignation	Puissance nominale	Poids
84653	Tronçonneuse à disque CS20-140	2000 W	18 kg
119628	Disque de rechange		



femij

Scie à ruban portable à variateur 783XL

Caractéristiques :
- Tendeur de lame d'utilisation pratique
- 2 vitesses avec commutateur électronique
- Fonction anti-démarrage de sécurité
- Dispositif de blocage pour un transport aisé
- Dimensions du ruban : 1335 x 13 x 0,65 10/14 dts

Équipement :
- Butée de mise à longueur réglable pour sciage en série (L - 500 mm)
- Kit de rechange de feutre nettoyant de lame
- Filtre anti-parasite des ondes électromagnétiques conforme à la norme en vigueur

Réf. FIC	Désignation	Puissance nominale	Poids
54487	Scie à ruban 783XL	950 W	16 kg
84859	Ruban de rechange		

Capacité de coupe

○	□	▭
0° : 105	0° : 95 x 95	0° : 100 x 85
45° : 65	45° : 65 x 65	45° : 65 x 60



femij

Scie à ruban portable NG120 XL

Caractéristiques :
- Nouveau tendeur par friction pour un contrôle et réglage précis de la tension de la lame
- Puissance du moteur : 1300 W avec régulateur électronique de vitesse, limiteur ampèremétrique et protection thermique
- Double guide lame coulissant avant et arrière
- Le sens de rotation inversé de la lame réduit le temps de coupe jusqu'à 60 % par rapport à une scie traditionnelle
- Dimensions du ruban : 1440 x 13 x 0,65 10/14 dts

Équipement :
- Butée de mise à longueur réglable pour sciage en série (L - 500 mm)
- Outils pour le changement de la lame
- Filtre anti-parasite des ondes électromagnétiques conforme à la norme en vigueur

Réf. FIC	Désignation	Puissance nominale	Poids
54488	Scie à ruban NG120 XL	1300 W	18 kg
84860	Ruban de rechange		

Capacité de coupe

○	□	▭
0° : 120	0° : 112 x 112	0° : 120 x 102
45° : 80	45° : 78 x 78	45° : 78 x 78
60° : 50	60° : 48 x 48	60° : 50 x 43

Le point info : la tronçonneuse à disque

La tronçonneuse à disque fait partie de l'outillage utilisé par tous les soudeurs professionnels. Elle permet de réaliser une coupe droite ou à angle dans une matière. Plusieurs types de disques pourront s'adapter, il faut donc bien faire son choix. Parmi tous les types de disques, on retrouve notamment : le disque à jante pleine, le disque segmenté et le disque à dents multiples.

➔ Soudeurs

Le point info : la scie à ruban portable

Que vous soyez un menuisier professionnel ou un bricoleur passionné par le travail du bois, la scie à ruban peut vous offrir des possibilités très intéressantes. Elle est capable de découper le bois avec une précision impressionnante. Cette machine est également la plus adaptée si vous souhaitez faire des découpes de formes de manière totalement libre. Grâce à ses nombreux accessoires, vous pourrez transformer votre scie à ruban en un outil extrêmement polyvalent.

➔ Plombiers, charpentiers

SCIES À RUBAN MONOPHASÉES



Capacité de coupe

○	□	▭
0° : 150	0° : 150 x 150	0° : 160 x 150
45° : 95	45° : 95 x 95	45° : 95 x 130
60° : 55	60° : 55 x 55	60° : 55 x 80

PROMAC

Scie à ruban SX815DVP

Caractéristiques :

- Largeur de lame : 13 mm
- Scie à ruban équipée d'un frein de descente
- Variateur de vitesses (20-65 m/min)
- Ruban guidé par roulements à billes
- Étau serrage rapide
- Socle en tôle + lubrification



Réf. FIC	Désignation	Puissance nominale	Poids
36670	Scie à ruban SX815DVP	1,1 kW	115 kg
84862	Ruban de rechange		



PROMAC

Scie à ruban manuelle SX818DV

Caractéristiques :

- Variateur (30-80m/min)
- Archet Pivotant à 60°D
- Ruban guidé par roulements à billes
- Étau serrage rapide
- Socle en tôle avec casiers
- Ruban bi-métal 2080 x 20 x 0,9

230 V

Réf. FIC	Désignation	Puissance nominale	Poids
74920	Scie à ruban SX818DV	2,3 kW	200 kg



Capacité de coupe

○	□	▭
0° : 155	0° : 150 x 150	0° : 160 x 140
45° : 110	45° : 100 x 100	45° : 100 x 120

femi

Scie à ruban 1750 XL

Caractéristiques :

- Largeur de lame : 19 mm pour travail lourd
- Système de lubrification intégré, simple à régler pour la coupe de pièces de différentes dimensions
- Étau à glissement rapide intégré
- Système de tension de la lame par friction pour un réglage plus précis
- Double guide lame coulissant
- Dimension du ruban : 1735 x 20 x 0,9 8/12 dts

Équipement :

- Socle en kit de montage
- Bac pour le lubrifiant amovible
- Pompe de lubrification
- Butée de mise à longueur pour sciage en série
- Rouleaux pour le soutien des pièces en entrée et en sortie

Réf. FIC	Désignation	Puissance nominale	Poids
54489	Scie à ruban 1750 XL	2000 W	75 kg
84854	Ruban de rechange		



Capacité de coupe

○	□	▭
0° : 225	0° : 185 x 185	0° : 240 x 160
45° : 150	45° : 145 x 145	45° : 135 x 185
60° : 70	60° : 70 x 70	60° : 63 x 107

femi

Scie à ruban N250DAXL

Caractéristiques :

- Puissant moteur monophasé à 2 vitesses, réducteur lubrifié à huile
- Bras, étau, et groupe pivotant en fonte
- Système de descente du bras par cylindre hydraulique avec débit réglable
- Guide lame glissant en acier avec roulements
- Étau avec système de blocage rapide
- Levier frontal de déblocage du groupe pivotant intégré dans la base
- Pompe de lubrification avec corps en aluminium
- Manomètre indiquant la tension de la lame (600-1000 Kg/cm²)
- Dimension du ruban : 2480 x 27 x 0,9 06/10 dts

Réf. FIC	Désignation	Puissance nominale	Poids
	Scie à ruban N250DAXL	1100 W	200 kg
84866	Ruban de rechange x2		

SCIES À RUBAN TRIPHASÉES



PROMAC

Scie à ruban descente assistée SX821DA

- Par vérin hydraulique + lubrification
- Moteur 2 vitesses (35-70m/min)
- Archet Pivotant à 60°D
- Ruban guidé par roulements à billes
- Étau serrage rapide + butée longitudinale réglable et graduée
- Socle en tôle
- Ruban bi-métal 2455 x 27 x 0.9 400 V

Réf. FIC	Désignation	Puissance nominale	Poids
74921	Scie à ruban SX821DA	2 kW	220 kg

Capacité de coupe

45°D	60°D	90°
150	90	225
45°D : 150 x 150	60°D : 90 x 90	90° : 200 x 200
45°D : 210 x 140	90° : 240 x 160	

PROMAC

Scie à ruban descente assistée SX823DG

- Par vérin hydraulique + lubrification
- Moteur 2 vitesses (36-72m/min)
- Archet Pivotant à 60°D et 45°G
- Ruban guidé par roulements à billes, étau serrage rapide
- Socle en tôle
- Ruban bi-métal 2455 x 27 x 0.9 400 V

Réf. FIC	Désignation	Puissance nominale	Poids
74923	Scie à ruban SX823DG	1,1 kW	390 kg

Capacité de coupe

45°D	45°G	60°D	90°
150	110	90	220
45°D : 140 x 140	45°G : 110 x 110	60°D : 85 x 85	90° : 220 x 220
45°D : 145 x 125	45°G : 160 x 45	60°D : 160 x 45	90° : 260 x 90

PROMAC

Scie à ruban descente assistée SX827DGI

- Par vérin hydraulique + lubrification
- Variateur vitesses (20-85m/min)
- Archet pivotant à 60°D et 45°G
- Ruban guidé par roulements à billes, étau serrage rapide
- Socle en tôle
- Ruban bi-métal 3160 x 27 x 0.9 6/10 dts 400 V

Réf. FIC	Désignation	Puissance nominale	Poids
74922	Scie à ruban SX827DGI	1,5 kW	360 kg

84889 Ruban de rechange

Capacité de coupe

45°D	45°G	60°D	90°
240	210	160	270
45°D : 220 x 200	45°G : 180 x 180	60°D : 150 x 150	90° : 260 x 260
45°D : 240 x 160	60°D : 150 x 150	90° : 350 x 220	

Le point info : la scie à ruban triphasée

Elles offrent une puissance et une efficacité accrues par rapport aux modèles monophasés, ce qui les rend adaptées à des travaux de découpe intensifs et prolongés. Elles possèdent des structures plus robustes, souvent fabriquées en fonte ou en acier pour assurer la stabilité et réduire les vibrations lors des coupes. Elles sont utilisées pour découper de grandes planches, poutres et autres éléments en bois massif, permettant des coupes précises et répétitives. Elles sont également capables de couper des pièces métalliques épaisses et dures, telles que l'acier inoxydable et les alliages.

➔ **Métalliers et charpentiers**

SCIES À RUBAN TRIPHASÉES



Scie à ruban Phoenix

Caractéristiques :

- Scie à ruban manuelle pour coupes de 0° à 60° à gauche
- Structure archet en alliage spéciale d'aluminium
- Tension dynamométrique du ruban
- Poignée archet pourvue de poussoir de commande
- Guide lame à action combinée de roulements latéraux, plaquettes carbure et roulement de butée
- Réducteur à engrenages à dents inclinées, cémentées, rectifiées et lubrifiées avec du graisse à longue durée (Onduleur pour changer vitesse 0=120 m/min pour les versions +VHZ)
- Système d'approche sans rotation du ruban
- Ruban 2450 x 27 x 0,9 6/10 dts
- 400 V

Réf. FIC	Désignation	Poids
267267	Scie à ruban Phoenix	245 kg
84864	Ruban de rechange	

Capacité de coupe

0°	45°	60°
220	150	90
0° : 215	45° D : 150	60° D : 90
0° : 130 x 250	45° : 150 x 150	60° : 90 x 90



Scie à ruban Centauro semi auto D

Caractéristiques :

- Archet à contrôle hydraulique avec réglage de la coupe par soupape d'écoulement mono-tour, en position ergonomique
- Étau blocage matériel à décalage manuel, positionnable manuellement et pourvu de vérin de blocage hydraulique. Ouverture étaux : 280
- Dimension du ruban : 2700 x 27 x 0,9
- Vitesse du ruban : 35 et 70 m/min
- Tendeur de la lame avec indicateur lumineux et micro interrupteur
- Puissance moteur : 1,3 kw moteur à emmanchement direct
- Bac réfrigérant capacité 20 L placé dans le bâti. Pistolet de nettoyage
- Dimensions : 0,85 x 1,45 x 1,5 m
- Hauteur du plan de travail : 950 mm
- 400 V

Réf. FIC	Désignation	Puissance nominale	Poids
	Scie à ruban Centauro	1,3 kW	365 kg
84868	Ruban de rechange		

Capacité de coupe

0°	45°	60°
240	185	115
0° : 240	45° D : 175	60° D : 110
0° : 210 x 280	45° D : 140 x 180	60° D : 110 x 110

Existe avec étau hydraulique : SIRIUS



Scie à ruban Orion D/G

Caractéristiques :

- Étau blocage matériel à décalage manuel, positionnable manuellement et système de blocage rapide de la pièce
- Ouverture étau : 310
- Dimension du ruban : 2700 x 27 x 0,9 - Vitesse du ruban : 35 et 70 m/min
- Réducteur à engrenages à dents inclinées, cémentées, rectifiées et lubrifiées avec de la graisse longue durée
- Bac réfrigérant capacité 20 L placé dans le bâti facile à déplacer pour nettoyage et remplissage
- Moteur à emmanchement direct
- Dimensions : 0,85 x 1,45 x 1,5 m
- Hauteur du plan de travail : 990 mm
- 440 V

Réf. FIC	Désignation	Puissance nominale	Poids
	Scie à ruban Orion	1,3 kW	430 kg

84868 Ruban de rechange

Capacité de coupe

0°	45°	60°
240	175	110
0° : 240	45° D : 170 x 170	60° : 105 x 105
0° : 200 x 280	45° D : 170 x 170	45° G : 135 x 135
45° D : 175	45° G : 135 x 135	45° G : 125 x 145
60° : 110	60° : 105 x 105	60° : 105 x 105

Existe en version gravitationnelle : PHOENIX +G

SCIES À RUBAN TRIPHASÉES



SUR COMMANDE

Scie à ruban Oméga semi auto D/G

Caractéristiques :

- Archet à contrôle hydraulique avec réglage de la coupe par soupape d'écoulement mono-tour, en position ergonomique
- Étau blocage matériel à décalage manuel, positionnable manuellement et pourvu de vérin de blocage hydraulique
- Ouverture étaux : 310
- Dimension du ruban : 2700 x 27 x 0,9
- Vitesse du ruban : 35 et 70 m/min
- Tendeur de la lame avec indicateur lumineux et micro interrupteur de sécurité
- Moteur à emmanchement direct
- Bac réfrigérant capacité 20 L placé dans le bâti. Pistolet de nettoyage
- Dimensions : 0.85 x 1.45 x 1.5 m
- Hauteur du plan de travail : 990 mm

440 V

Réf. FIC	Désignation	Puissance nominale	Poids
	Scie à ruban Oméga	1,3 kW	490 kg

84868 Ruban de rechange

Capacité de coupe

0°	45° D	45° G	60°
240	175	150	110
240 x 240	170 x 170	135 x 135	105 x 105
200 x 310	170 x 170	125 x 145	105 x 105



SUR COMMANDE

Scie à ruban descente assistée MOD280DA

- Scie à ruban à bi-vitesses
- Coupe à 45° droite par rotation de l'archet
- Descente assistée
- Dimension du ruban : 2455 x 27 x 0,9

Réf. FIC	Désignation	Puissance nominale	Poids
74924	Scie à ruban MOD280DA	0,7 kW	280 kg

SCIES À RUBAN ATELIER PRODUCTION



SUR COMMANDE

Scie à ruban à gravité BS300GH

Caractéristiques :

- Descente assistée
- Sélecteur à 3 positions pour coupe manuelle
- Coupe jusqu'à 60° à gauche
- Dimensions de la lame : 2765 x 27 x 0,9 mm
- Moteur : 1,5 kW
- Hauteur de plan de travail : 940 mm
- Dimensions : 900 x 1700 x 1860 mm
- Dimension du ruban : 2765 x 27 x 0,9 06/10 dts

Réf. FIC	Désignation	Puissance nominale	Poids
84875	Scie à ruban BS300GH	1,5 kW	308 kg
	Ruban de rechange		

Capacité de coupe

0°	45°G	60°G
255	210	135
0° : 240 x 240	45°G : 190 x 190	60°G : 110 x 110
0° : 300 x 180	45°G : 200 x 160	60°G : 130 x 100



SUR COMMANDE

Scie à ruban hydraulique BS350SHI Gauche/droite

Caractéristiques :

- Rigide archet en fonte avec section tubulaire, poulies diamètre 360 mm
- Carter protège-lame avec charnières pour remplacement facile de la lame
- Brosse motorisée pour le nettoyage du ruban, guides lame avec des parties en métal dur
- Étau hydraulique avec guides enregistrables, glissant transversalement sur le plan de travail avec positionnement rapide
- Ajustement de la tension du ruban sur la partie antérieure de l'archet
- Dimensions de la lame : 3370 x 27 x 0,9 mm
- Moteur : 1,5/1,8 kW
- Hauteur de plan de travail : 940 mm
- Dimensions : 1480 x 1750 x 1900 mm
- Dimension du ruban : 3370 x 27 x 0,9 6/10 dts

Équipement de série :

- Socle avec réservoir démontable et électropompe pour la lubro-réfrigération
- Centrale hydraulique avec huile
- Butée réglable
- Ruban bi-métal

Réf. FIC	Désignation	Puissance nominale	Poids
66057	Scie à ruban BS350SHI	1,5 kW	649 kg

Capacité de coupe

0°	45°	60°G
305	250	175
0° : 250 x 250	45° : 230 x 230	60°G : 155 x 155
0° : 350 x 200	45° : 230 x 200	60°G : 170 x 100



SUR COMMANDE

Scie à ruban semi-auto XS1250

Caractéristiques :

- Pour applications industrielles et pour la coupe de aciers spéciaux de grand format
- À descente verticale et angle de 90°
- La machine soutient grandes quantités de chargement sur un large plan d'appui avec 7 rouleaux motorisés
- Dimensions de la lame : 12380 x 80 mm
- Capacité réservoir unité hydraulique : 80 L
- Capacité réservoir réfrigérant : 220 L
- Hauteur de plan de travail : 760 mm
- Dimensions : 5960 x 2890 x 4000 mm
- Dimension du ruban : 11300 x 80

Réf. FIC	Désignation	Puissance nominale	Poids
	Scie à ruban XS1250	18 kW	13000 kg

Capacité de coupe

0°	0°	0°
1250	1250 x 1250	1250 x 1250

FRAISES SCIE



SUR COMMANDE

Tronçonneuse manuelle Perfect 250

- Tronçonneuse manuelle à fraise-scie pour coupe de profils et coupe occasionnelle de pleins en métal de 0° à 45°
- Système intuitif de démarrage par bouton-poussoir start/stop dans la poignée
- Tête réducteur monobloc et lubro-réfrigération avec pompe et filtre supplémentaire dans le réservoir
- Dimensions de disque : 250 mm
- Dimensions arbre apporte-lame : 32 mm
- Capacité réservoir réfrigérant : 2 L
- Dimensions : 300 x 800 x 750 mm

Désignation	Puissance nominale	Poids
Tronçonneuse Perfect 250	1 kW	73 kg

Capacité de coupe

0°	45°	90°
70	70 x 70	80 x 60
85	70 x 70	95 x 60



SUR COMMANDE

Tronçonneuse manuelle Velox 350

- Pour couper l'aluminium
- Exécute coupes de 45° droite à 45° gauche et obliques jusqu'à 45° sur l'axe vertical
- Equipée d'un système d'arrêts automatiques à 0°, 15°, 30° et 45° à droite comme à gauche
- Dimensions fraise-scie : 350 mm
- Puissance moteur lame : 1,5/1,8 kW
- Dimensions (sans colonne) : 610 x 880 x 990 mm

Désignation	Puissance nominale	Poids
Tronçonneuse Velox 350	1,5 kW	163 kg

Capacité de coupe

0°	45°	Oblique
120	105 x 105	65
115	100 x 100	60 x 60
	200 x 80	180 x 50
	150 x 80	



SUR COMMANDE

Tronçonneuse semi-automatique Sirio 370 SHE

- Machine à fraise-scie semi automatique à descente verticale idéale pour la coupe de profils en acier à haute résistance
- Peut couper de 0° à 45° à droite et de 0° à 60° à gauche
- Diamètre fraise-scie : 370 mm
- Hauteur du plan de travail : 925 mm
- Dimensions : 810 x 1080 x 2100 mm

Désignation	Puissance nominale	Poids
Tronçonneuse Sirio 370 SHE	3 kW	443 kg

Capacité de coupe

0°	45°	60°G
120	100 x 100	180 x 100
120G/105D	100 x 100	130 x 100
110	90 x 90	90 x 100

Le point info : la fraise scie

Son utilisation est notamment réservée aux opérations de rainurage. On l'emploie aussi pour l'usinage des matériaux très résistants. Les éléments constitutifs de la fraise scie en font la tronçonneuse par excellence pour l'acier. Sa lame circulaire lui permet d'opérer toutes les sortes de découpes.

➔ Chaudronniers, tôliers, mécaniciens de précision

LAMES DE SCIES À RUBAN



SKERP®

Ruban Skerp Pro

Ruban Bi-métal M42 conçu pour les applications intensives dans la coupe des poutrelles métalliques en acier de petites et grandes sections. Coupes unitaires et en paquets des structures métalliques et tubes. Durée de vie élevée.

Réf. FIC	Désignation
330455	Skerp Pro 2450 x 27 x 0,9 mm 05/08 x2
330460	Skerp Pro 2700 x 27 x 0,9 mm 05/08 x2
330457	Skerp Pro 2450 x 27 x 0,9 mm 06/10 x2
330458	Skerp Pro 2450 x 27 x 0,9 mm 08/12 x2
64637	Skerp Pro 2480 x 27 x 0,9 mm 06/10 x2
64636	Skerp Pro 2565 x 27 x 0,9 mm 06/10 x2
330461	Skerp Pro 2700 x 27 x 0,9 mm 06/10 x2
330462	Skerp Pro 2700 x 27 x 0,9 mm 08/12 x2
44831	Skerp Pro 2720 x 27 x 0,9 mm 06/10 x2
330463	Skerp Pro 2750 x 27 x 0,9 mm 05/08 2x
330464	Skerp Pro 2750 x 27 x 0,9 mm 06/10 x2
247950	Skerp Pro 2765 x 27 x 0,9 mm 05/08 x2
75067	Skerp Pro 2765 x 27 x 0,9 mm 04/06 x2
75065	Skerp Pro 2765 x 27 x 0,9 mm 06/10 x2
37831	Skerp Pro 2825 x 27 x 0,9 mm 08/12 x2
44632	Skerp Pro 2920 x 27 x 0,9 mm 06/10 x2
247949	Skerp Pro 2965 x 27 x 0,9 mm 06/10 x2
75066	Skerp Pro 2965 x 27 x 0,9 mm 08/12 x2
75063	Skerp Pro 3010 x 27 x 0,9 mm 05/08 x2
75057	Skerp Pro 3160 x 27 x 0,9 mm 06/10 x2
228960	Skerp Pro 3180 x 27 x 0,9 mm 05/08 x2
328188	Skerp Pro 3300 x 27 x 0,9 mm 06/10 x2
75060	Skerp Pro 3320 x 27 x 0,9 mm 05/08 x2
75062	Skerp Pro 3420 x 27 x 0,9 mm 06/10 x2



SKERP®

Ruban Skerp essential

Ruban Bi-métal M42. Applications polyvalentes allant des profilés fins aux larges sections pleines, usage dans les aciers de construction, l'inox et les non ferreux. Coupes unitaires ou en paquets.

Réf. FIC	Désignation
75058	Skerp essential 1300 x 13 x 0,65 mm 10/14 x4
237426	Skerp essential 1335 x 13 x 0,65 mm 10/14 x4
228961	Skerp essential 1440 x 13 x 0,65 mm 10/14 x4
263908	Skerp essential 1470 x 13 x 0,65 mm 10/14 x4
37368	Skerp essential 1735 x 13 x 0,65 mm 10/14 x4
247927	Skerp essential 1735 x 20 x 0,9 mm 8/12 x2
75064	Skerp essential 2080 x 20 x 0,9 mm 6/10 x2
75061	Skerp essential 2085 x 20 x 0,9 mm 6/10 x2
75059	Skerp essential 2765 x 27 x 0,9 mm 5/8 x2
83343	Skerp essential 3370 x 27 x 0,9 mm 6/10 x2



Accessoires

TW
Security Division

Huile de coupe entière

- Huile d'usinage renforcée
- Filetage, perçage, taraudage et fraisage
- Convient aux diverses opérations du travail des métaux, alésage, fraisage, découpage, tournage et décolletage
- Idéal sur métaux non ferreux, aciers doux, aciers mi-durs et la fonte
- Contient des additifs extrême pression
- Évite l'arrachement et les rayures
- Réduit le coefficient de frottement et facilite la coupe
- Apporte un très bon état de surface, une belle finition
- Meilleure tenue à l'usure des outils
- 2 choix s'offrent à vous grâce à la tête Cobra double spray : application précise avec son tube capillaire ou application large avec son diffuseur



Réf. FIC	Désignation	Contenance
64034	Huile de coupe entière	650 ml

IGOL



Huile de coupe Usinov 2280

Fluide soluble à teneur moyenne en huile minérale pour l'usinage et la rectification d'une large variété de métaux. Il combine les caractéristiques de propreté et de détergence des produits synthétiques avec les propriétés des produits à base d'huile minérale.

Réf. FIC	Désignation	Contenance
73735	Huile Usinov 2280	5 L

TABLES ET SUPPORTS

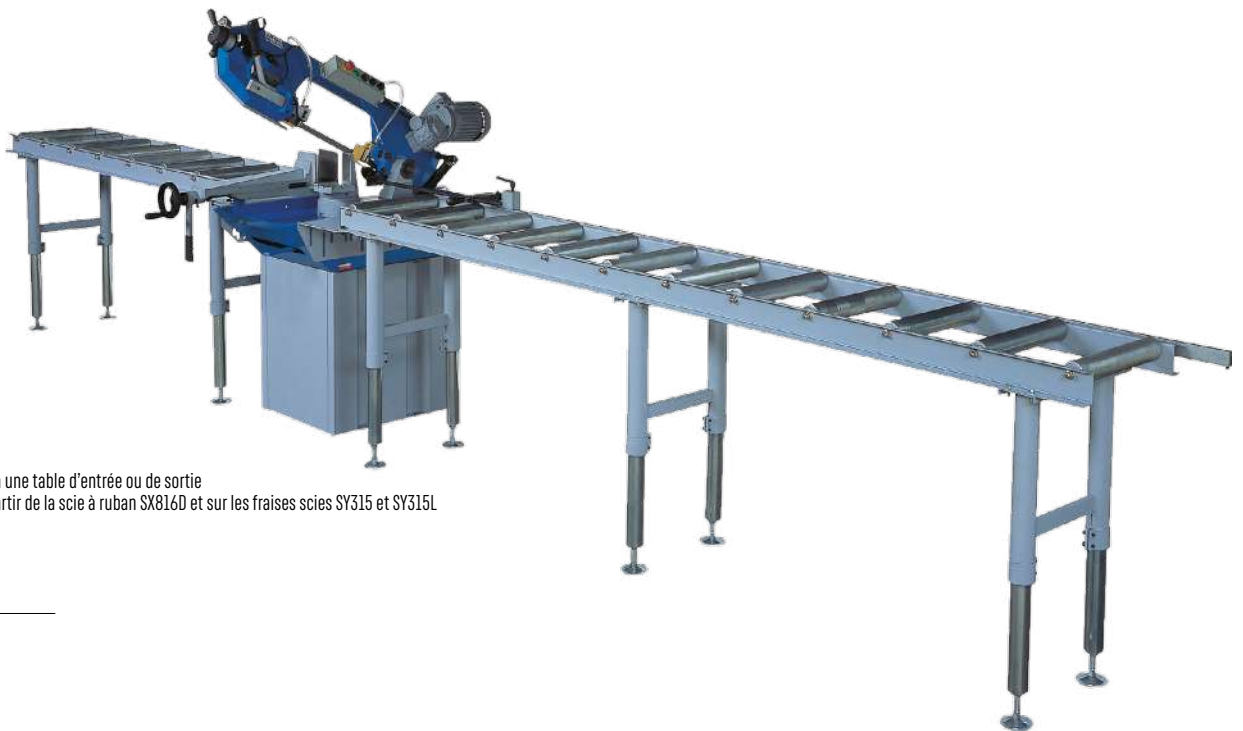

SUR COMMANDE

PROMAC

Table 2017C

- Peut être utilisée en rallonge à une table d'entrée ou de sortie
- Adaptable sur les modèles à partir de la scie à ruban SX816D et sur les fraises scies SY315 et SY315L
- Poids : 50 kg
- Dimensions : 2 m x 320 mm

Réf. FIC	Désignation
2017C	Table 2017C



SUR COMMANDE

PROMAC

Table 2020

- Peut être utilisée en rallonge à une table d'entrée ou de sortie
- Adaptable sur les modèles à partir de la scie à ruban SX816D et sur les fraises scies SY315 et SY315L
- Poids : 80 kg
- Dimensions : 3 m x 320 mm

Réf. FIC	Désignation
2020	Table 2020

SEAMAX

Servante pliable

- Charge max : 200 kg
- Équipée d'un rouleau d'acier de 30 cm
- 600 x 1000 mm
- Poids : 4,7 kg

Réf. FIC	Désignation
44819	Servante pliable



PERÇAGE MONOPHASÉ

PROMAC

Perceuse d'établi 212 + étau

- 5 vitesses
- Course de broche 80 mm
- Col de cygne 170 mm
- 265 x 560 x 970 mm
- 230 V

Réf. FIC	Désignation	Puissance nominale	Poids
43122	Perceuse 212 + étau	0,37 kW	45 kg

PROMAC

SUR COMMANDE

Perceuse sur colonne 214AB mono

- Changement vitesses par courroie
- Protecteur mandrin asservi
- Table inclinable 0-45°
- Table de travail : 428 x 475 mm
- Perçage acier : 26 mm

Réf. FIC	Désignation	Puissance nominale	Poids
	Perceuse 214AB	0,75 kW	164 kg

Existe en modèle triphasé

PROMAC

SUR COMMANDE

Perceuse sur colonne JD32120

- Changement vitesses par courroie
- Protecteur mandrin asservi
- Table inclinable 0-45° D/G
- Perçage acier : 32 mm
- Course de Broche : 120 mm
- Rotation table 360°

Réf. FIC	Désignation	Puissance nominale	Poids
JD32120	Perceuse JD32120	1,1 kW	145 kg

PROMAC

Perceuse d'établi 212VLL + étau

- Variateur de vitesses
- Affichage numérique de la vitesse
- Éclairage LED de la zone de perçage
- Deux lasers pour faire le point de centrage
- Protection mandrin asservi
- CM2/B16
- Changement de vitesses par variateur mécanique (ne pas manipuler à l'arrêt)
- Table inclinable 45°D/45°G
- Diamètre de perçage : 16 mm
- 230 V

Réf. FIC	Désignation	Puissance nominale	Poids
71661	Perceuse 212VLL + étau 9053	0,55 kW	45 kg



Le point info : la perceuse monophasée

Répond à un large éventail de besoins de forage. Équipée d'un réglage de vitesse en continu, elle permet des transitions en douceur pour s'adapter à différents matériaux, garantissant des résultats impeccables à chaque foret.

➔ *Electriciens, plombiers, menuisiers*

ÉTAUX ET COULISSAUX

PROMAC

SUR COMMANDE

Étau de machine 9053

- Avec mors à prismes
- Largeur des mâchoires : 100 mm
- Ouverture de l'étau : 100 mm
- Hauteur des mâchoires : 27 mm
- Entre axe : 130 mm
- Encombrement : 190 x 165 x 57 mm
- Poids : 2,7 kg

Réf. FIC	Désignation
	Étau de machine 9053

PROMAC

SUR COMMANDE

Étau de machine 9098

- Avec mors à prismes
- Largeur des mâchoires : 130 mm
- Ouverture de l'étau : 120 mm
- Hauteur des mâchoires : 38 mm
- Entre axe : 185 mm
- Encombrement : 230 x 380 x 75 mm
- Poids : 8,3 kg

Réf. FIC	Désignation
	Étau de machine 9098

PROMAC

SUR COMMANDE

Étau à serrage rapide 2022-TK

- Avec mors à prismes
- Largeur des mâchoires : 156 mm
- Ouverture de l'étau : 156 mm
- Hauteur des mâchoires : 38 mm
- Entre axe : 200 mm
- Encombrement : 250 x 364 x 93 mm
- Poids : 13,4 kg

Réf. FIC	Désignation
	Étau 2022-TK

PROMAC

SUR COMMANDE

Coulissaux

Réf. FIC	Désignation
9249	Coulissaux 9249 T 12
9336	Coulissaux 9336 T 14

PERÇAGE TRIPHASÉ



SUR COMMANDE

PROMAC

Perceuse sur colonne 930E

- Livrée avec mandrin auto serrant
- Table étau réversible
- Mors 120 mm / Serrage 75 mm
- Moteur 2 vitesses
- Changement des vitesses par courroie
- Ø de perçage maxi : 30 mm
- Course de broche : 110 mm
- 400 V

Réf. FIC	Désignation	Puissance nominale	Poids
43144	Perceuse 930E	0,75 kW	216 kg



SUR COMMANDE

PROMAC

Perceuse sur colonne BX834V

- Protecteur mandrin asservi
- Mandrin auto serrant de 3 à 16 mm
- Table/étau réversible 120 mm
- Variateur de vitesse et affichage digital de la vitesse
- Fonction taraudage par inversion du sens de rotation avec interrupteur de sélection
- Ø de perçage maxi : 32 mm
- Course de broche : 140 mm
- 400 V

Réf. FIC	Désignation	Puissance nominale	Poids
38139	Perceuse BX834V	1,5 kW	295 kg



SUR COMMANDE

SERRMÀC

Perceuse sur colonne R40

- Capacité de perçage dans l'acier R50 : Ø 40 mm
- Capacité de taraudage dans l'acier R50 : M 24 mm (en option)
- Cône de broche : MT4
- Course de broche : 135 mm
- Ø fourreau de broche : 62 mm
- Ø colonne : 123 mm
- 380 V

Réf. FIC	Désignation	Puissance nominale	Poids
	Perceuse R40	1,84 kW	410 kg

Cincinnati
Perceuses VR

SUR COMMANDE

Perceuse sur colonne NC320V

- Capacité de perçage (acier 60 kg) : 32 mm
- Capacité de taraudage : M20
- Cône de broche : CM 3
- Diamètre du fourreau de broche : 80 mm
- Course de broche : 125 mm
- Distance broche colonne : 233 mm
- Diamètre de la colonne : 100 mm
- Variateur électronique : 80 à 3000 trs/min
- Écran tactile
- Adapte sa vitesse en fonction de la matière
- 400 V

Réf. FIC	Désignation	Poids
NC320V	Perceuse NC320V	270 kg



Cincinnati
Perceuses VR

SUR COMMANDE

Perceuse automatique P23VDA

- Capacité de perçage (acier 60 kg) : 23 mm
- Cône de broche : CM 2
- Diamètre du fourreau de broche : 52 mm
- Course de broche : 120 mm
- Distance broche colonne : 210 mm
- Diamètre de la colonne : 80 mm
- Variateur électronique : 10 à 2700 trs/min
- Écran tactile
- 400 V

Réf. FIC	Désignation	Poids
P23VDA	Perceuse P23VDA	230 kg



Le point info : la perceuse triphasée

L'alimentation triphasée permet une distribution plus stable et plus équilibrée de l'énergie, offrant une puissance supérieure par rapport aux perceuses monophasées. Grâce à cette alimentation, elles peuvent percer des matériaux très durs comme le métal, le béton et d'autres matériaux de construction robustes. Elles sont utilisées pour créer des trous précis et profonds. Idéales pour des travaux continus et intensifs qui nécessitent une grande puissance sans surchauffe.

➔ Ouvriers du bâtiment et de la construction, électriciens industriels

PERCEUSES FRAISEUSES



PROMAC SUR COMMANDE

Perceuse fraiseuse JMDT-764016

- Cône morse : CM 3
- Nombre de vitesse : 6
- Col de cygnes : 280 mm
- Distance maxi entre le nez de la broche et la table de travail : 610 mm
- Rainures en T : 14 mm
- Axe X motorisé

400 V

Réf. FIC	Désignation	Puissance nominale	Poids
65681	Perceuse JMDT-764016	1,5 kW	350 kg



PROMAC SUR COMMANDE

Perceuse fraiseuse FX-388D

- Moteur 2 vitesses avec boîte 6 rapports
- Tête inclinable à 90°G et 60°D
- Marche G/D avec dispositif de taraudage M16
- Tête sur glissière à queue d'aronde
- Protecteur mandrin asservi
- Pupitre de commandes amovible
- Ø de perçage maxi : 32 mm

400 V

Réf. FIC	Désignation	Puissance nominale	Poids
	Perceuse fraiseuse FX-388D	0,75 kW	440 kg

PERCEUSES MAGNÉTIQUES



Perceuse magnétique MAB 100 K

Caractéristiques :

- Réservoir à huile léger montable et démontable
 - Course de travail : 70 mm
 - Vitesse rotation : 460 tr/min
 - Capacité fraise : Ø 32 mm
- Équipement :
- Boîtier rigide de protection
 - Éjecteur ZAK 075 + 100
 - Chaîne de sécurité
 - Mandrin automatique Weldon 19 KEYLESS

Réf. FIC	Désignation	Puissance nominale	Poids
36341	Perceuse MAB 100 K	1050 W	9,9 kg



Perceuse magnétique MAB 200 Basic

- Porte outil direct Weldon 19
- Course 160 mm
- Lubrification intérieure
- Une vitesse 450 min
- Fraise courte 30 mm : diamètre 12 à 32 mm
- Fraise longue 55 mm : diamètre 12 à 32 mm
- Perçage forêt : diamètre 13 mm

Réf. FIC	Désignation	Puissance nominale	Poids
323771	Perceuse MAB 200 Basic	1050 W	12 kg



Perceuse magnétique MAB Basic 450

- 2 vitesses (250/450 tr/min)
- Mandrin automatique
- Lubrification automatique
- Cône à broche MK2
- Tension 230 V, 50-60 Hz
- Course 160 mm
- Fraises courtes : 12-40 mm
- Fraises longues : 12-40 mm
- Foret hélicoïdal : 18 mm

Réf. FIC	Désignation	Puissance nominale	Poids
36345	Perceuse MAB Basic 450	1150 W	13 kg

Accessoires



Coffret de 6 fraises à carotter H30 HSS Weldon

- 30 mm de profondeur de coupe
- Queue de montage Weldom 19 mm (3/4")

Composition du coffret :

- 2 x KBK 14 mm
- 2 x KBK 18 mm
- 2 x KBK 22 mm
- 2 x ZAK 75 mm

Réf. FIC	Désignation
54805	Coffret



Mandrin porte-outils

- Porte-outil pour fraises BD
- Queue de montage Weldom 19 mm (3/4")
- Serrage à clé
- Broche CM2

Réf. FIC	Désignation
39553	Mandrin porte-outils



Foret AR queue CM2

Réf. FIC	Diamètre
053913	16 mm
053912	16,5 mm
053915	17 mm
053917	18 mm
053919	19 mm
053921	20 mm
053923	21 mm
053925	22 mm
053929	24 mm
053931	25 mm
053933	26 mm



Foret de rechange/trépan HSS

Réf. FIC	Désignation
320704	∅ 6 x 50 mm



Fraise à carotter H30 HSS Weldon

- 30 mm de profondeur de coupe
- Queue de montage Weldom 19 mm (3/4")

Réf. FIC	Diamètre
36334	12 mm
284532	14 mm
36336	15 mm
284543	16 mm
284554	18 mm
294994	20 mm
267201	22 mm
36337	24 mm
267178	26 mm
54802	28 mm
36338	30 mm
54803	32 mm
267189	33 mm
53718	35 mm
53719	38 mm
53721	40 mm
54804	50 mm



Fraise à carotter H55 HSS Weldon

- 55 mm de profondeur de coupe
- Queue de montage Weldom 19 mm (3/4")

Réf. FIC	Diamètre
39497	14 mm
39499	16 mm



Foret Weldon

- Foret hélicoïdal
- 35 mm de profondeur de coupe
- Queue de montage Weldom 19 mm (3/4")

Réf. FIC	Diamètre
53726	6 mm
53728	8 mm
53730	10 mm



Fraise à carotter H30 Cobalt 8 % Weldon

- 30 mm de profondeur de coupe
- Queue de montage Weldom 19 mm (3/4")
- Forte résistance à la chaleur
- Adapté au traitement des aciers à grain fin et aux matériaux inoxydables

Réf. FIC	Diamètre
54799	12 mm
39513	14 mm
54800	15 mm
39515	16 mm
39517	18 mm
39518	20 mm
39519	22 mm
39520	24 mm
39522	30 mm
39524	32 mm
54801	40 mm



Adaptateur mandrin montage Weldon

- Adaptateur de Porte-outil avec couronne à denture
- Queue de Weldom 19 mm (3/4") sur 1/2" x 20

Réf. FIC	Désignation
53724	Adaptateur



Adaptateur Quick-in/Weldon/Fein

- Porte-outils Quick-in pour fraises avec queue de montage Weldom 19 mm (3/4")
- Éjecteur ZAK 107 et ZAK 125

Réf. FIC	Désignation
320668	Adaptateur



Foret pilote HSS extra long

Réf. FIC	Diamètre
46827	6,5 mm, longueur 92 mm



Mandrin auto-serrant J6

Réf. FIC	Désignation
192617	Mandrin 3/16 mm



Douille de réduction

Réf. FIC	Désignation
054187	CM 3/2
054188	CM 4/3



Chasse cône

Réf. FIC	Désignation
192639	Chasse cône 2/3



PONCEUSES ET TOURETS



PROMAC

Ponçuse à bande 335E

- Protection thermique contre les surcharges
- Livrée avec socle
- Bras inclinable (avant/arrière)
- Sortie pour aspiration en 75 mm
- Dimensions bande : 75 x 2000 mm
- Surface de ponçage : 75 x 750 mm
- Dimensions : 460 x 950 x 1050

Réf. FIC	Désignation	Puissance nominale	Poids
36448	Ponçuse à bande 335E	2,2 kW	85 kg



SUR COMMANDE

PROMAC

SUR COMMANDE

Ponçuse à bande 336BG

- Caractéristiques :
- Ponçuse grugeuse
 - Commutateur marche avant et marche arrière pour le changement de direction de la bande
 - 2 vitesses : 1420 et 2850 Tr/min
 - 2 vitesses de défilement 15 m/sec pour l'inox et 30m/sec pour l'acier
 - Étau à levier à main à positions multiples
 - Angle de ponçage : 30 à 90° (0° à 60°)
 - Dimensions de bande : 100 x 2000
 - Moteur : 400 V
 - Dimensions : 1200 x 600 x 1180 mm
- Équipements :
- Bande Gr80 prémontée
 - Sept rouleaux : 20,26,32,42,48,60 et 76 mm

Réf. FIC	Désignation	Puissance nominale	Poids
72993	Ponçuse à bande 336BG	2,4 kW	155 kg



PROMAC

Touret à meuler 324F Meule/brosse

- Caractéristiques :
- Moteur monté sur roulements à billes
 - Interrupteur avec bobine anti-redémarrage
 - Porte outil réglable
 - Interrupteur coup de poing
 - Sortie d'aspirations en Ø 36 mm + Ø 100 mm
 - Dimensions : 490 x 300 x 290 mm
- Équipements :
- Plexis de protection
 - Meule 200 x 25 Gr36
 - Brosse métallique 200 x 25 x 16

Réf. FIC	Désignation	Puissance nominale	Poids
263120	Touret à meuler 324F	0,45 kW	24 kg



PROMAC

Touret à meuler 324E Meule/meule

- Caractéristiques :
- Moteur monté sur roulements à billes
 - Interrupteur avec bobine anti-redémarrage
 - Porte outil réglable
 - Interrupteur coup de poing
 - Sortie d'aspirations en Ø 36 mm
 - Dimensions : 480 x 300 x 290 mm
- Équipements :
- Plexis de protection
 - Meule 200 x 25 Gr36
 - Meule 200 x 25 Gr60

Réf. FIC	Désignation	Puissance nominale	Poids
263119	Touret à meuler 324E	0,45 kW	21 kg

Accessoires



Bande abrasive CS411

Bande très résistante aux déchirements. Grande agressivité et haut rendement grâce aux substances abrasives actives. Spécialement pour l'acier inoxydable, mais peut convenir pour l'acier et les métaux en général. Domaines d'utilisation :

- Acier
- Acier inoxydable
- Métal universel

Réf. FIC	Désignation	Dimensions	Matériau
250559	Grain 36 Zircon	75 x 2000 mm	Multiple
250560	Grain 60 Zircon	75 x 2000 mm	Multiple
250571	Grain 80 Zircon	75 x 2000 mm	Multiple

TOUR À MÉTAUX



PROMAC

Tour à métaux GHB 1340AFT

SUR COMMANDE

Caractéristiques :

- Ø tournage s/ banc : 330 mm
- Ø tournage s/ pont : 476 mm
- Ø tournage s/ chariot : 197 mm
- Distance entre pointes : 1015 mm
- Largeur du banc : 186 mm
- Ø lunette fixe : 6 - 67 mm
- Ø lunette mobile : 6 - 70 mm
- Moteur : 400 V / 1,5 kW
- Dimensions : 1905 x 760 x 1200 mm

Équipement :

- Socle de machine
- Bac à copeaux
- Carter de protection
- Mandrin universel à 3 mors 160 mm
- Plateau circulaire 200 mm
- Plaque de fixation 300 mm
- Porte-outils (4)
- Lunette fixe
- Lunette mobile
- Jeu de roues de rechange
- 2 Pointes fixes CM-3
- Réducteur CM3/ CM5
- Compteur de filetage
- Outils de travail dans un coffret
- Burette à huile
- Tiges de levage

Réf. FIC	Désignation	Puissance nominale	Poids
	Tour à métaux GHB 1340AFT	1,5 kW	650 kg

CINTREUSES



Cintreuse à 2 galets 302-M

- Ø des arbres : 30 mm
- Ø des galets : 2 x 118 mm + 1 x 148 mm
- Vitesse de rotation des galets : 6 m/min
- Position de travail : horizontal et vertical
- Socle et commande à pédale compris
- Dimensions : 650 x 500 1400 mm

Réf. FIC	Désignation	Puissance nominale	Poids
84654	Cintreuse 302-M	0,85 kW	215 kg



SUR COMMANDE

PROMAC

SUR COMMANDE

Cintreuse à 3 galets PB50

- Tête inclinable capacité 70 mm
- Ø des arbres : 50 mm
- Capacité maxi tubes ronds : 70 x 1,5 mm
- Surface de ponçage : 75 x 750 mm
- Dimensions : 1100 x 800 x 1400 mm
- 400 V

Réf. FIC	Désignation	Puissance nominale	Poids
36452	Cintreuse PB50	1,5 kW	355 kg

POINÇONNEUSES CISAILLES



SUR COMMANDE

Poinçonneuse Micro Crop

- Table de poinçonnage et grugeage avec réglés millimétrés
- 10 jeux de poinçons et matrices ronds
- Coupe cornière sans déformation
- Puissance de poinçonnage : 36 tonnes
- Capacité de poinçonnage : Ø 27 x 10 mm
- Col de cygne : 170 mm
- Course réglable : 0 à 28 mm
- Grugeage rectangulaire : 53 x 36 x 8 mm

Désignation

Poinçonneuse Micro Crop



SUR COMMANDE

Poinçonneuse Bendi Crop

- Table de poinçonnage et grugeage avec réglés millimétrés
- 10 jeux de poinçons et matrices ronds
- Coupe cornière sans déformation
- Puissance de poinçonnage : 50 tonnes
- Capacité de poinçonnage : Ø 32 x 10 mm
- Col de cygne : 175 mm
- Course réglable : 0 à 50 mm
- Grugeage rectangulaire : 90 x 42 x 10 mm

Désignation

Poinçonneuse Bendi Crop

PRESSES HYDRAULIQUES



SUR COMMANDE

Presse hydraulique établi 15T

- Course du vérin : 169 mm
- Utilisation : à pédale
- 2 vitesses
- Jeu de support en V
- Manomètre
- Retour automatique du piston
- Poids : 75,5 kg

Réf. FIC	Désignation
	Presse hydraulique établi 15T



SUR COMMANDE

Presse hydraulique établi 20T

- ø tête du vérin : 48 mm
- Utilisation : pédale et levier
- 2 vitesses
- Jeu de support en V
- Manomètre
- Retour automatique du piston
- Poids : 112 kg

Réf. FIC	Désignation
	Presse hydraulique établi 20T



SUR COMMANDE

Presse hydraulique établi 30T

- Course du vérin : 150 mm
- Utilisation : pédale et levier
- 2 vitesses
- Jeu de support en V
- Manomètre
- Retour automatique du piston
- Poids : 167 kg

Réf. FIC	Désignation
	Presse hydraulique établi 30T



SUR COMMANDE

Presse hydraulique établi 50T

- Utilisation : pédale et levier
- 2 vitesses
- Jeu de support en V
- Manomètre
- Retour automatique du piston

Réf. FIC	Désignation
	Presse hydraulique établi 50T

PRESSE PLIEUSE



SUR COMMANDE

Presse plieuse Power Bend Pro

- Longueur utile : 3100 mm
- Puissance : 135 tonnes
- Passage entre montants : 2600 mm
- Vitesses : approche 200 mm / s, travail 10 mm / s, retour 120 mm / s
- Longueur butée arrière : 800 mm
- Vitesse butée arrière : 230 mm/sec
- Capacité huile : 200 Litres
- Puissance moteur : 11 kW
- Course réglable : 275 mm
- Passage entre poinçon et matrice : 550 mm
- Col de cygne : 410 mm
- Hauteur table de travail : 900 mm
- Largeur de la table : 90 mm
- Dimensions : 4250 x 2050 x 2800 mm
- Poids approximatif : 7900 kg

Désignation

Presse plieuse Power Bend Pro

CISAILLE GUILLOTINE



SUR COMMANDE

Cisaille guillotine CNC HGS

Désignation

Cisaille guillotine CNC HGS

TYPE	LONGUEUR DE COUPE	CAPACITÉ DE COUPE (42 kg/mm ²)	CAPACITÉ DE COUPE (70 kg/mm ²)	ANGLE DE COUPE	COUPS PAR MINUTE	NOMBRE DE PRESSE TÔLE	PRESSIION	MOTEUR PRINCIPAL	MOTEUR BUTÉE ARRIÈRE	CAPACITÉ D'HUILE	PROTECTION DES DOIGTS
	mm	mm	mm	°	1/sec	Montant	Tonnes	kW	kW	lit.	mm
HGS 2100-6	2100	6	4	1,2°	28	11	9	11	0,75	150	1970
HGS 2600-6	2600	6	4	1,2	24	12	10	11	0,75	150	2400
HGS 3100-6	3100	6	4	1,2	20	14	12	11	0,75	150	2800
HGS 3600-6	3600	6	4	1,2	17	16	13	11	0,75	150	2800
HGS 4100-6	4100	6	4	1,2	15	18	15	11	0,75	150	2800
HGS 2100-8	2100	8	5	1,5	20	11	12	15	0,75	200	1970
HGS 2600-8	2600	8	5	1,5	18	12	14	15	0,75	200	2400
HGS 3100-8	3100	8	5	1,5	16	14	18	15	0,75	200	2800
HGS 4100-8	4100	8	5	1,5	12	18	23	15	0,75	200	2800

TABLES DE DÉCOUPE PLASMA

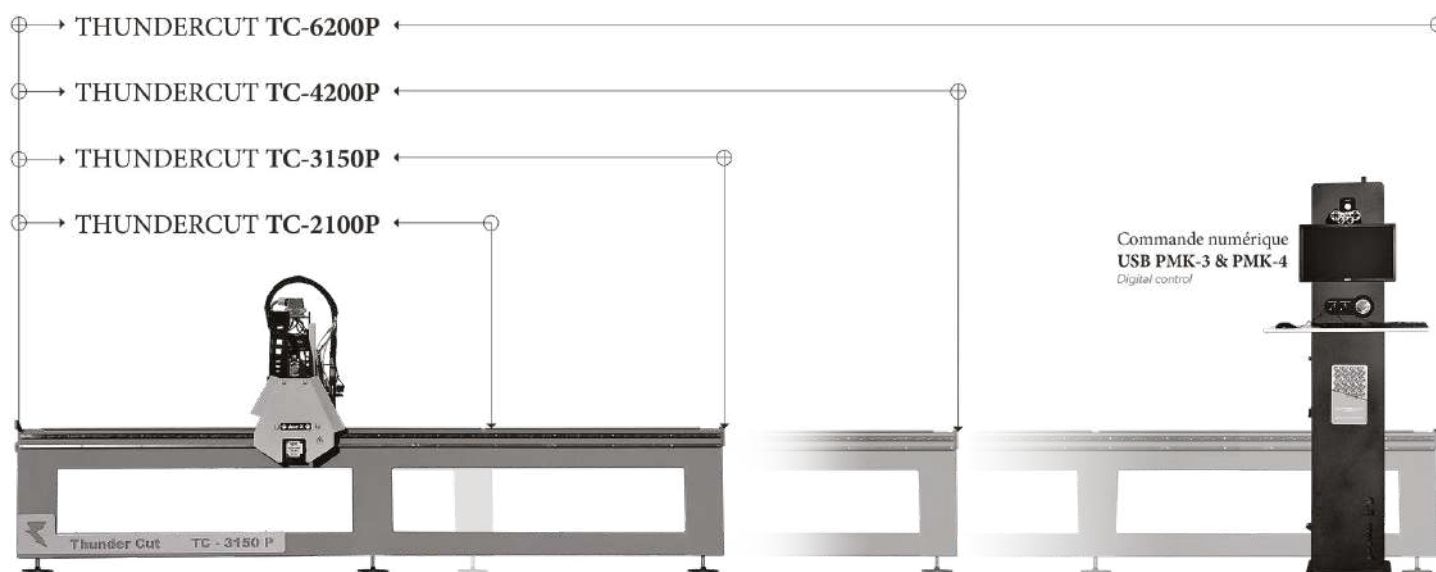

Table de découpe Plasma

SUR COMMANDE

Châssis :

- Structure acier construction 4 mm mécano soudé
- Métal traité puis thermolaqué au four
- Bac à eau mécano-soudé
- Plateau martyr extractible en 3 parties
- 6 pieds réglables

TCP-2100P :

- Dimensions utiles : 2100 mm x 1100 mm
- Taille de tôle Max : X=3100 mm
- Dimensions au sol : L 2700 / 11600 hors coupe-tube (en option)

TCP-3150P :

- Dimensions utiles : 3100 mm x 1600 mm
- Taille de tôle Max : X=3100 mm
- Dimensions au sol : 3700 / 12200 hors coupe-tube (en option)

TCP-4100P :

- Dimensions utiles : 4100 mm x 2100 mm
- Taille de tôle Max : X=3100 mm
- Dimensions au sol : L 4700 / 12600 hors coupe-tube (en option)

TCP-6200P :

- Dimensions utiles : 6100 mm x 2100 mm
- Taille de tôle Max : X=3100 mm
- Dimensions au sol : L 6700 / 12600 hors coupe-tube (en option)

Table de découpe laser Thundercut

NOUS CONSULTER



Accessoires

Hypertherm



TYPE DE CONSOMMABLE	TENSION	PROTECTEUR	BUSE DE PROTECTION	BUSE	ÉLECTRODE	DIFFUSEUR
		Réf. FIC	Réf. FIC	Réf. FIC	Réf. FIC	Réf. FIC
MÉCANISÉ	45 A	63931	63929	63923	63937	63936
	65 A			63924		
	85 A			63925		
	105 A			63926		
MÉCANISÉ À CONTACT	45 A	63931	63928	63923	63937	63936
	65 A			63924		
	85 A			63925		
	105 A			63926		
NON PROTÉGÉ	45 A	63933	63929	63923	63937	63936
	65 A			63924		
	85 A			63925		
	105 A			63926		
FINECUT	45 A	63933	63929	63927	63937	63935
	45 A Ohmique	63930	63928			



Buse

Réf. FIC	Désignation
72066	45/85A Torche MT/AT-125
72067	105/125A Torche MT/AT-125

Buse à détection

Réf. FIC	Désignation
72068	45/85A Torche AT-125
72069	105/125A Torche AT-125

Diffuseur

Réf. FIC	Désignation
72064	45/85A Torche MT/AT-125
72065	105/125A Torche MT/AT-125

Lot de 5 électrodes

Réf. FIC	Désignation
72063	45/125A Torche MT/AT-125



Lot de 5 tuyères Precisioncut

Réf. FIC	Désignation
72057	45A Torche MT-125

Lot de 5 tuyères coupage

Réf. FIC	Désignation
72058	45A Torche MT/AT-125
72059	65A Torche MT/AT-125
72060	85A Torche MT/AT-125
72061	105A Torche MT/AT-125
72062	25A Torche MT/AT-125

Déflecteur coupage

Réf. FIC	Désignation
83681	45/85A Torche AT-125
73758	105/125A Torche AT-125
73759	45/85A Torche AT-160

Déflecteur Precisioncut

Réf. FIC	Désignation
73760	Pour torche AT-125

TABLES DE DÉCOUPE LASER



SUR COMMANDE

Table de découpe Laser fibre OPTIQUE REMOCUT SF HM 3015

- Machine de production double table avec tôle et tube
- Protections graphite recouvrant la trémie afin de protéger le châssis des agressions thermiques dues à la forte puissance de la source laser
- Il intègre des trappes qui permettent d'aspirer les fumées et poussières de coupe seulement à l'endroit où se trouve la tête de coupe
- Poutre en fonte d'aluminium, poids léger, haute rigidité lors des grandes vitesses de déplacement
- 2 servo moteurs Brushless de 2000 W entraînent la poutre sur l'axe longitudinal
- Commande numérique avec écran de grandes dimensions

Chariot transversal porte-outil et axe Z :

- En plaque d'aluminium usiné, équipé de deux rails de guidage et 4 patins à billes de précision
- Servo moteur Brushless de 1000 W et un pignon hélicoïdal de précision

Mandrins :

- Système de mandrin 4 mors pour la prise de tubes ronds, rectangulaires et carrés
- Capacité :

- Rond (mini/maxi) : 20/200mm
- Carrés/rectangulaires (mini/maxi) : diagonale 20/140 mm

- Longueur maxi des profils : 6000 mm
- Poids maxi des profils : 150 Kg
- Chute mini des profils : 240 mm

Formats et puissance :

- De 1500 x 3000 à 2000 x 6000 mm
- De 1 kW à 20 kW





SUR COMMANDE

Table de découpe Laser fibre OPTIQUE REMOCUT GUEPARD

Avantages :

- Compact
- Extraction motorisée de la table sur 1500 mm
- Prédiseignée à recevoir une 2^{ème} table navette motorisée

Châssis :

- Châssis mécano-soudé haute résistance en acier au carbone stabilisé et usiné.
- Table sectionnelle aspirante intelligente, les trappes s'ouvrent en fonction de la position de la tête de coupe
- Poutre en aluminium soudée et usinée positionnée sur toute la longueur

Table :

- Extraction motorisée de la table sur 1500 mm
- Ouverture pneumatique de la porte de 3000 mm avec système anti-chute
- Prédiseignée à recevoir une 2^{ème} table navette motorisée

Équipement :

- Galets de roulement de la table sur-dimensionnés pour garantir une facilité de déplacement et supporter les tôles jusqu'à 2000 Kg
- Guidage de précision
- Caméra de surveillance de la zone de découpe

Formats et puissance :

- De 1500 x 3000 mm
- De 1 kW à 6 kW

Poids : 5,500 kg



TABLES DE DÉCOUPE LASER



Table de découpe Laser TC-3150P

- Dimensions utiles : 3100 x 1600 mm
- Simple d'emploi
- Économique
- Rentable
- Gain de temps
- Pour tous types de tôles de 1 mm à 20 mm en fonction de la puissance de la source laser
- Option double tiroir latéral ou double tiroir automatique sur la longueur

SUR COMMANDE



COMPRESSEURS



Compresseur Prim'Air WM

- 11 bars maxi
- 1 sortie directe raccord rapide
- 1 épurateur détendeur grand modèle



Réf. FIC	Désignation	Chevaux
332628	Compresseur 35/270 L Tri	5,5 CV
332629	Compresseur 55/500 L Tri	10 CV



Compresseur à piston insonorisé + cuve

- Caisson insonorisé avec panneaux spéciaux anti-bruit
- Moteur triphasé IP 55 avec démarrage étoile/triangle pour versions ET, démarrage direct pour versions
- Groupe bi-cylindre bi-étage
- Protection thermique
- Compteur horaire

Désignation

Compresseur à piston insonorisé + cuve

SUR COMMANDE



Centrale d'air compact à vis

- Sur cuve avec sécheur
- Démarrage étoile/triangle
- Tableau de commande électronique pré-programmé : pressions, intervalles de services compteur horaire alarmes...
- Moteurs haut rendement
- IE3 sécheur frigorifique pont de rose 3°C

Désignation

Centrale d'air compact à vis

SUR COMMANDE



Réseau air comprimé

PLAN ET DEVIS SUR DEMANDE

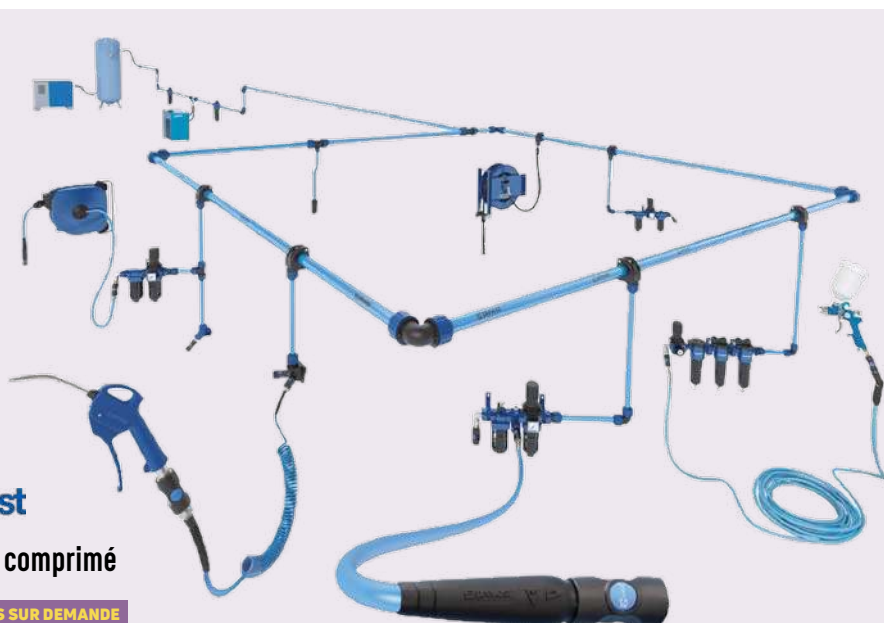

Enrouleur Eco

- Série DRF
- Tuyau extérieur : PU/PVC
- Tuyau intérieur : Pu base polyester

Réf. FIC	Désignation
334064	Enrouleur Eco ø 8 x 12 mm - 12 ml
251358	Enrouleur Eco ø 10 x 14 mm - 15 ml

GROUPES ÉLECTROGÈNES



Groupe électrogène PX5000 AVR

- Compact
- Moteur Pramac ohv sur chariot robuste
- Puissance max : 4,2 kVA
- Puissance en continu : 3,9 kVA
- Panneau de commande complet
- 3 prises 16 A
- Protection thermique, voltmètre, jauge carburant, sécurité manque d'huile
- Livré sans huile

Réf. FIC	Désignation	Puissance
331989	Groupe électrogène PX5000 AVR	3,6 kW



Groupe électrogène PX4000 AVR

- Châssis robuste équipé de poignées de transport et de roues intégrées
- Système de démarrage manuel
- Moteur Pramac
- Puissance max : 3 kVA
- Puissance en continu : 2,5 kVA
- Carburant : essence
- Capacité du réservoir : 18,5 L
- 50 Hz
- Poids sec : 53 kg
- 230 V

Réf. FIC	Désignation	Puissance
73761	Groupe électrogène PX4000 AVR	2,7 kW



Groupe électrogène ES 8000 AVR

- Puissance max monophasée 6.4 kW en continu 5.5 kW
- Moteur Honda GX390
- AVR de série
- Livré sans huile

Réf. FIC	Désignation	Puissance
325741	Groupe électrogène ES 8000 AVR	3,6 kW



Groupe électrogène E 4000

- Puissance max monophasée 3,1 kW en continu 2.6 kW
- Autonomie de 3 h
- Moteur Honda GX200
- Livré sans huile

Réf. FIC	Désignation	Puissance
331988	Groupe électrogène E 4000	3,1 kW



Kit brouette universel pour groupe électrogène

- Comprend 2 roues et les poignées à fixer sur votre groupe électrogène
- S'adapte sur tous les groupes électrogènes Pramac

Réf. FIC	Désignation
281876	Kit brouette universel



Notes

Area with horizontal dotted lines for taking notes.

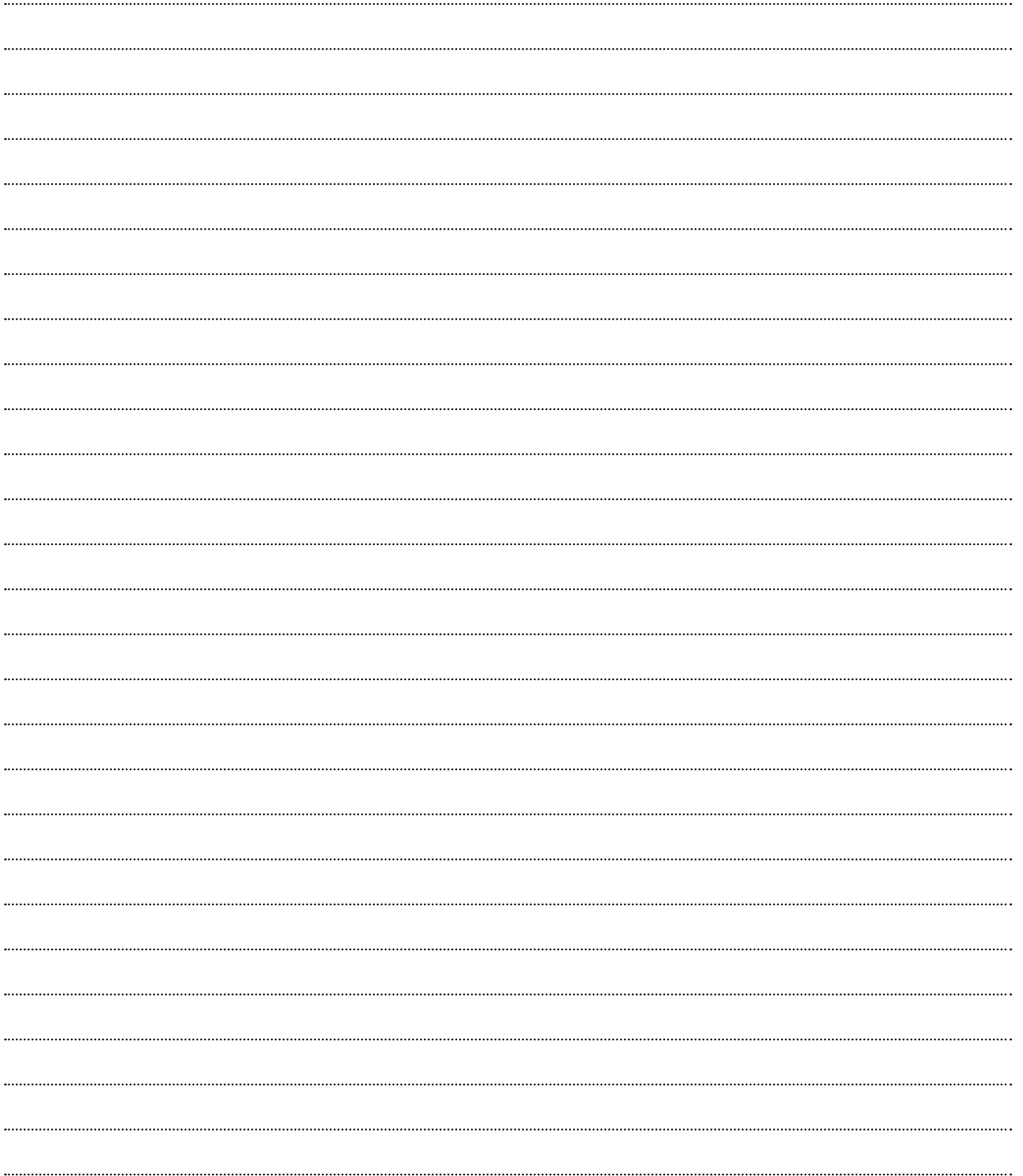



FIC AGDE
10 rue Pierre Paul Riquet
34300 Agde
Tél. 04 48 52 02 35

FIC BAGNOLS -
Z.A. de Berret
Avenue de l'Hermitage
30200 Bagnols/ceze
Tél. 04 66 33 22 50

ANDRETY GAP *
18 bis route des Fauvins
05000 Gap
Tél. 04 92 40 25 00

ANDRETY MARSEILLE
15 boulevard Jean Eugène Cabassud
13010 Marseille
Tél. 04 91 80 33 66

FIC PUY-EN-VELAY*
8 rue de la Transcevenole
43700 Brives-Charensac
Tél. 04 71 04 03 92

FIC ALÈS *
Z.I. de Bruèges
Avenue de Croupillac
30100 Alès
Tél. 04 66 54 32 40

FIC BÉZIERS *
29 rue Babeuf
34420 Villeneuve-lès-Béziers
Tél. 04 67 35 30 60

ANDRETY ISTRES *
Z.I. Le tubé
5 allée de Montgolfier
13800 Istres
Tél. 04 86 64 11 42

FIC MENDE -
Z.A. de Chabrits
Route de Chabrits
48000 Mende
Tél. 04 66 45 15 28

ANDRETY SAINT-MAXIMIN
Laouve - Route de Barjols
83470 Saint-Maximin La-Sainte-
Baume
Tél. 04 94 59 81 31

FIC ARLES *
2 rue Jacques Lieutaud
13200 Arles
Tél. 04 90 97 13 91

ANDRETY BRIANÇON *
C. Cial Sud, 445 route des
Maisons Blanches
05100 Briançon
Tél. 04 92 40 52 20

FIC LES ANGLÉS
Zone artisanale
275 rue du Grand Montagné
30133 Les Angles
Tél. 04 32 61 93 75

FIC MONTPELLIER *
Garosud BP 35107
858 rue de la Castelle
34073 Montpellier
Tél. 04 67 27 13 80

FIC UZÈS
Z.A.M. Pont des Charrettes
30700 Uzès
Tél. 04 66 74 04 22

ANDRETY AUBAGNE
Z.I. Les Paluds II
Rue de Lenche
13400 Aubagne
Tél. 04 42 62 41 20

ANDRETY CARPENTRAS *
1113 avenue Dwight-Eisen-
hower
84200 Carpentras
Tél. 04 90 60 86 81

FIC LES VANS
Z.A.C. Champ Vert
07140 Les Vans
Tél. 04 75 38 05 05

FIC NARBONNE *
17-19 avenue du Champ de Mars
11100 Narbonne
Tél. 04 68 42 27 45

PARC À FER SAINT-PRIVAT
7 avenue Paul Valéry
30340 Saint Privat des Vieux
Tél. 04 66 54 32 49

FIC AVIGNON *
Z.I. de Fontcouverte
1693 avenue de l'Amandier
84000 Avignon
Tél. 04 90 87 24 14

FIC CLERMONT-L'HÉRAULT
Z.A. Les Tannes Basses
6 rue de la Syrah
34800 Clermont l'Hérault
Tél. 04 67 88 28 68

FIC LUNEL *
211 rue des Fournels
34400 Lunel
Tél. 04 67 82 30 21

FIC NÎMES *
CS 38059 - Z.I. Saint Césaire
126 avenue Joliot Curie
30932 Nîmes
Tél. 04 66 28 88 88

ANDRETY AVIGNON *
15 avenue Fontcouverte
84000 Avignon
Tél. 04 90 88 54 67

ANDRETY DIGNE
Z.I. Saint-Christophe
4 espace Beau de Rochas
04000 Digne-Les-Bains
Tél. 04 92 31 33 33

ANDRETY MANOSQUE *
Z.I. Saint-Joseph
182 rue des Entrepreneurs
04100 Manosque
Tél. 04 92 71 78 00

FIC PERNES *
Z.A. La Prato III
Petite route de Carpentras
84210 Pernes-les-Fontaines
Tél. 04 32 80 30 90

* Agence avec salle d'exposition
▪ Agence avec parc à fer (+ de 5T)